

CAN-TILEVER

POMPE VERTICALE SANS PALIER NI ETANCHEITE DANS LE LIQUIDE Pour liquides chargés, corrosifs

ESI Ensival Moret
A Moret Industries Company

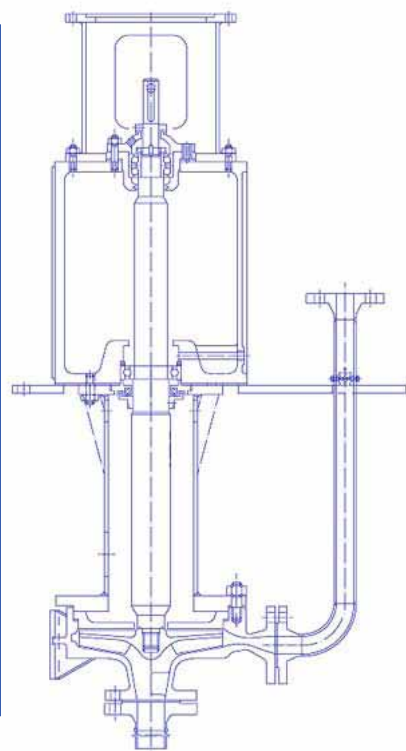

●Construction :

- Conçue pour recevoir la cellule hydraulique de diverses pompes horizontales.
- Adaptation à tous types de liquide.
- Roue semi-ouverte, ouverte ou tourbillonnaire.
- Conception simple sans palier dans le liquide ni étanchéité.
- Entretien réduit.
- Longueur courte (<1,8m), adaptation plus longue au moyen d'un tube d'aspiration.
- Arbre guidé par roulements lubrifiés à la graisse.
- Refoulement indépendant de la ligne d'arbre.

●Les matériaux standards :

- Fonte grise, fonte dure, fonte au chrome.
- Acier inoxydable austénitique ou austéno-ferritique de toutes nuances.
- Tous matériaux utilisés pour les constructions horizontales.
- Matériaux spéciaux sur demande.

●Les exécutions dérivées :

- Toute exécution verticale nécessitant l'assemblage d'une cellule hydraulique de pompe horizontale à roue semi-ouverte, ouverte, ou tourbillonnaire sur une colonne sans paliers ni garniture dans le liquide.

●Les industries :

- Industrie chimique.
- Industrie sidérurgique.
- Mines/carrières.
- Industrie pétrochimique.
- Raffineries de pétrole (off-sites).
- Industries diverses.

●Performances :

- Débit : jusqu'à 3 300 m³/h ou 14 500 U.S.gpm.
- Hauteur manométrique totale : jusqu'à 150 m ou 500 ft.
- Pression maximale de service : jusqu'à 20 bar ou 290PSI.
- Température de service admissible : jusqu'à 120°C ou 250°F (version standard); 360° C ou 680°F (exécution spéciale).
- Vitesse maximale : 3 000 t/mn suivant les tailles.
- Longueur d'arbre : jusqu'à 1 800 mm

